



Odlehčený skládací elektrický vozík

Výrobní série: BC-EA8000

Model: BC-EA8000-UP

Návod k obsluze

Před použitím elektrického vozíku si pozorně přečtěte návod k obsluze!



OBSAH

ÚVOD	3
O VÝROBCI	3
O NÁVODU	3
URČENÝ ÚČEL	3
TECHNICKÁ SPECIFIKACE	4
PŘEHLED KOMPONENTŮ	4
POHON	5
TECHNICKÉ PARAMETRY	6
BEZPEČNOSTNÍ POKYNY	7
VŠEOBECNÁ UPOZORNĚNÍ PRO UŽIVATELE VOZÍKU	7
POKYNY PRO JÍZDU NA VOZÍKU	8
PODMÍNKY ZA KTERÝCH SE VYVARUJTE JÍZDĚ BEZ DOPROVODU DALŠÍ OSOBY.....	9
UPOZORNĚNÍ PRO JÍZDU DO KOPCE A Z KOPCE	10
UPOZORNĚNÍ PRO DOPROVÁZEJÍCÍ OSOBY	10
DALŠÍ UPOZORNĚNÍ	11
INSTALACE A OVLÁDÁNÍ	12
VYBALENÍ A PRVNÍ ROZLOŽENÍ	12
SLOŽENÍ	13
ODKLOPENÍ PODRUČEK	13
INSTALACE OVLÁDACÍHO MODULU	14
ODPOJENÍ BATERIE	14
PŘEPNUTÍ DO MANUÁLNÍHO REŽIMU	14
OVLÁDACÍ MODUL	15
DÁLKOVÉ OVLÁDÁNÍ	16
BATERIE A NABÍJENÍ	17
BATERIE	17
NABÍJENÍ	17
ÚDRŽBA A SKLADOVÁNÍ	18
ČIŠTĚNÍ	18
SKLADOVÁNÍ	18
ODSTRAŇOVÁNÍ ZÁVAD	19
DALŠÍ INFORMACE	20
SEZNAM PŘÍSLUŠENSTVÍ	20
ZÁRUKA	20

ÚVOD

O VÝROBCI

NINGBO BAICHEN MEDICAL DEVICES CO., LIMITED je profesionální high-tech výrobce specializovaný na výzkum a vývoj, výrobu a prodej zdravotnických pomůcek včetně elektrických invalidních vozíků a skútrů pro seniory.

O NÁVODU

Tento návod obsahuje technické informace, bezpečnostní pokyny, návod na instalaci a ovládání, metody údržby a kontroly invalidního vozíku a další informace.

Pokud vozík používají jiné osoby, musíte poskytnout tento návod pro referenci.

Použité fotografie v tomto návodu jsou ilustrační a mohou se od vašeho modelu mírně lišit.

Tento návod k obsluze vám pomůže získat informace ke správné manipulaci s elektrickým vozíkem a zabránit tak úrazům.

Nesprávné používání může vést ke zranění. Nebezpečná jízda může poškodit vás i ostatní.

Pečlivě proto dodržujte bezpečnostní pokyny a dbejte na správné používání.

V případě nejasností nebo dotazů kontaktujte vašeho prodejce.

URČENÝ ÚČEL

Tento elektrický vozík byl vyvinutý ke zlepšení samostatné mobility osob se zdravotním postižením a seniory. Je určen pro použití v interiérech a venkovní použití na střední vzdálenosti.

Elektrický vozík slouží k přepravě jedné sedící osoby.

Elektrický vozík je možné používat na rovném, pevném podkladu v interiéru (např. byt, denní stacionář) a na rovných a zpevněných venkovních plochách (např. chodník).

Nikdy elektrický vozík nevystavujte extrémním teplotám a škodlivým podmínkám okolního prostředí! (např. přímé sluneční záření, extrémní chlad, slaná voda, oheň, skladování v autě v horkých nebo ledových dnech atd.)

Národní předpisy mohou bránit přepravě v autobuse, ve vlaku a v letecké dopravě. Informujte se proto u svého dopravce o možných omezeních.

Vozík není určený na použití během přepravy v transportním voze (autobus, vlak).

TECHNICKÁ SPECIFIKACE

PŘEHLED KOMPONENTŮ

Přehled níže pojmenovává nejdůležitější komponenty a ovládací prvky elektrického vozíku.

Elektrický vozík:

1. Tlačné madlo
2. Zádová opěra
3. Opěrka ruky (područka)
4. Kapsa na drobnosti
5. Sedák
6. Bezpečnostní pás
7. Stupačka (podnožka)
8. Přední kolo
9. Ovládací modul
10. Nabíjecí port
11. Taška
12. Zadní poháněcí kolo s krytem
13. Motor
14. Spojka (manuální brzda)
15. Stabilizační kolečko
16. Schránka baterie
17. Zapínací přezka



Obrázek 1: Pohled zepředu

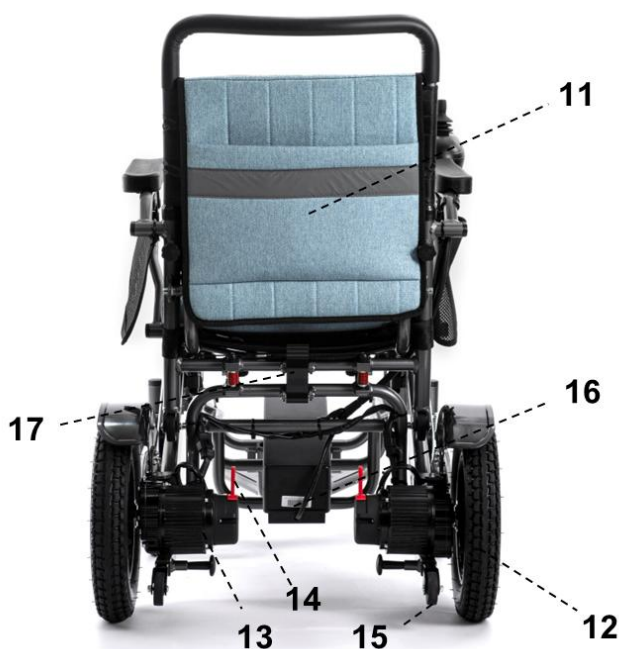

Obrázek 2: Pohled zezadu

TECHNICKÉ SPECIFIKACE

Ovládací modul:

1. Joystick
2. Napájení – zobrazení kapacity baterie
3. Tlačítko ZAP/VYP
4. Tlačítko klakson
5. Rychlost – zobrazení stupně rychlosti
6. Nastavení rychlosti
7. Vypnutí zvuku
8. SOS tlačítko



Obrázek 3: Ovládací modul

Dálkový ovladač:

1. Joystick
2. Tlačítko ZAP/VYP
3. Tlačítko klakson
4. Nastavení rychlosti

Další tlačítka jsou pro elektrické rozkládání vozíku, který tento model nepodporuje.



Obrázek 4: Dálkový ovladač

POHON

Elektrický vozík je poháněn baterií a dvěma stejnosměrnými motory, umístěnými přímo na zadních poháněcích kolech. Uživatel udává směr a upravuje rychlost pomocí joysticku a tlačítek na ovládacím panelu. Pohánění baterií lze vypnout a s vozíkem manipulovat manuálně. Návod na přepnutí do manuálního pohonu naleznete na straně 14.

TECHNICKÉ SPECIFIKACE

TECHNICKÉ PARAMETRY

PARAMETR	MODEL BC-EA 8000-UP
Rozměry (rozložen)	99x63x96cm
Rozměry ve složení	64x39x75cm
Hrubá hmotnost (celé balení)	36 kg
Čistá hmotnost (bez baterie)	24,5 kg
Čistá hmotnost (s baterií)	26 kg
Rozměry sedáku	šířka 46 cm hloubka 45 cm tloušťka 7 cm
Materiál rámu	Vysoce pevná hliníková slitina
Maximální hmotnostní zatížení	160 kg
Ovládání	360° Joystick
Motor	300 W*2 Brush
Brzda:	Integrovaná elektromagnetická brzda
Baterie:	Lithium iontové baterie 24V 13 Ah
Nabíječka	AC110-240V, 50-60Hz, Výstup: 24V
Délka nabíjení:	6 – 8 hod
Maximální dojezd:	15-18 km
Maximální rychlost	8 km/h
Poloměr otáčení	60 cm
Přední kola	plná
Rozměr předních kol:	(200 mm x 45 mm)
Zadní kola	pneumatická
Tlak v pneumatikách zadních kol	250 kPa (35 P.S.I.)
Rozměr zadních kol:	(310 mm x 57 mm)
Maximální povolené stoupání:	12°

BEZPEČNOSTNÍ POKYNY







VŠEOBECNÁ UPOZORNĚNÍ PRO UŽIVATELE VOZÍKU

- ! Neříd'te elektrický invalidní vozík, aniž byste si přečetli tento návod k použití.
- ! Neprovozujte elektrický vozík, pokud na něm nikdo nesedí.
- ! NIKDY neříd'te pod vlivem alkoholu.
- ! Ve vozíku nekuřte.
- ! Vždy konzultujte použití vozíku s vaším ošetřujícím lékařem abyste zajistili, že nemáte žádná zdravotní nebo mentální omezení, která by limitovala nebo kompromitovala bezpečné užívání vozíku.
- ! Některé léky nebo diagnózy mohou zhoršit vaši schopnost ovládat elektrický vozík. Pokud pravidelně užíváte léky, poraďte se se svým lékařem, zda je pro vás bezpečné používat elektrický vozík.
- ! Elektrický invalidní vozík je pouze pro osobní použití. Neslouží k přepravě osob ani zboží, ani k tažení jiných vozidel či předmětů.
- ! Při ovládání invalidního vozíku mějte ruce na loketní opěrce (područce).
- ! Během jízdy mějte nohy vždy na opěrce nohou (podnožce).
- ! Vždy používejte bezpečnostní pás.
- ! Nepřekračujte maximální hmotnostní zatížení.
- ! Před vyjetím na cestu se vždy ujistěte, že je baterie plně nabitá.
- ! Ujistěte se, že před vámi nejsou žádné překážky.
- ! Neměňte směr jízdy ani necouvejte dříve, než se elektrický vozík zcela nezastaví.
- ! Než si osvojíte řízení elektrického vozíku, procvičte si řízení na bezpečných prostranných místech bez překážek.
- ! V začátcích si při jízdě zajistěte doprovod.
- ! Plně si procvičte jízdu na bezpečném místě, abyste si osvojili princip pohybu vpřed, zastavení a zatáčení, zatáčku tvaru S a až potom couvání.
- ! Pokud plánujete ve vozíku sedět delší dobu na jednom místě, vypněte ovládání.
- ! Zajistěte, aby vaše oblečení nebo módní doplňky nezasahovali do ovládání nebo nesahali do blízkosti otáčejících se kol.
- ! Dodržujte pravidla silničního provozu pro chodce – nepovažujete se za řidiče vozidla.
- ! Jezděte prosím po chodníku a přechodu pro chodce. Jed'te po pravé straně, když není v daném místě chodník, nejezděte nikdy v jízdním pruhu.
- ! Pokud je nezbytné jet po silniční komunikaci stáváte se účastníkem silničního provozu a vztahují se na vás pravidla silničního provozu dle zákonů v ČR, případně platné zákony té země, kde je vozík používán.
- ! Jezděte plynule, vyhněte se jízdě v dráze připomínající „Z“ a ostrým zatáčkám.
- ! Udržujte správný tlak v pneumatice. Abnormální tlak v pneumatice může způsobit nestabilní jízdu nebo nadměrné zatížení baterie.
- ! Pro zajištění rovnováhy dbejte na rovnoměrné rozložení váhy na vozíku.
- ! Nepoužívejte jiné vozidlo k tahání nebo tlačení invalidního vozíku, když na vozíku někdo sedí nebo když je vozík v manuálním režimu.
- ! Nepřekračujte bezpečný maximální úhel stoupání.
- ! Do elektrického systému nebo baterie vozíku nikdy nezapojíte jiná zařízení.







BEZPEČNOSTNÍ POKYNY

POKYNY PRO JÍZDU NA VOZÍKU

	<p>Při couvání se ujistěte, že za vámi není žádná překážka; Při couvání se doporučuje nejnižší rychlost.</p>
	<p>Vyvarujte se nouzovému brzdění, nepravidelným otřesům, nepravidelnému otáčení a ostrým zatáčkám.</p>
	<p>Nepřejíždějte překážky (např. krajnice nebo obrubník), které jsou vyšší než 50 mm.</p>
	<p>Nepřejíždějte mezery, které jsou širší než 10 cm.</p>
	<p>Nejezděte na svahy, jejichž sklon je větší než 12°. (viz technické parametry na str.6)</p>
	<p>Při stoupání do svahu necouvejte, pokud se tak stane, může dojít k převrácení vozidla.</p>

BEZPEČNOSTNÍ POKYNY

	Nejezděte na jedné straně/stranou v náklonu větším než 3°. Hrozí riziko převrácení vozíku.
	Nejezděte po měkkých nebo nerovných cestách jako je vysoká tráva, štěrk, písek, měkká hlína, atd.
	Před jízdou z kopce snižte rychlost. Úplné zastavení vozíku při brzdění z kopce trvá déle.
	Nevystupujte z vozíku během jízdy po svahu. Před nástupem a výstupem z vozíku úplně zastavte.

PODMÍNKY ZA KTERÝCH SE VYVARUJTE JÍZDĚ

- ! Jízda za špatného počasí (jako je **děšť, hustá mlha, silný vítr, sníh** atd.).
- ! V případě namočení invalidního vozíku ihned otřete!
- ! Jízda po nepevné vozovce (jako je bláto, lesní stezky, písčité cesty, štěrk, hluboká tráva atd.).
- ! Jízda po přeplněné silnici.
- ! Jízda u příkopu bez plotu, jízda u vodních ploch atd.
- ! Jízda přes železnici. Pokud musíte přes železnici přejet, zastavte se, abyste se ujistili, že je situace bezpečná a ujistěte se, že pneumatiky se nezachytí o železniční dráhu. Přejíždějte železnici pod pravým úhlem.

BEZPEČNOSTNÍ POKYNY

UPOZORNĚNÍ PRO JÍZDU DO KOPCE A Z KOPCE

- ! Vyhněte se jízdě na následujících místech: strmý kopec, nakloněná místa, vysoké schody, mezery ve vozovce atd.
- ! Vyhněte se jízdě na prudkém svahu, rozsah sklonu by měl být menší než 12 stupňů. Při jízdě do kopce a z kopce zvyšte opatrnost při ovládní!
- ! Při stoupání nebo klesání jed'te pomalu, plynule a rovně.
- ! Při jízdě do kopce nebo z kopce nepoužívejte joystick nepravidelným způsobem.
- ! Před sjezdem z kopce zpomalte na nejnižší rychlost.
- ! Ve strmém terénu se vyhněte jízdě stranou.
- ! Jízda po schodech je výrobcem zakázána. Vyhněte se přejíždění vysokých prahů, schodů a obrubníků.
- ! Vyhněte se přejíždění širokých mezer na vozovce.
- ! Nepokoušejte se přejíždět překážky, jejichž výška přesahuje 50 mm, pokud není nainstalována šikmá plocha.
- ! Při přejíždění mezer dodržujte pravý úhel mezi pneumatikami a mezerou.

UPOZORNĚNÍ PRO DOPROVÁZEJÍCÍ OSOBY

- ! Doprovod by se měl ujistit, že nohy uživatelů jsou ve správné poloze na stupačce a zajistit, aby se oblečení uživatele nepřichytávalo ke kolům nebo jiným částem vozíku.
- ! Doprovod by měl tlačit invalidní vozík tak, aby byla zajištěna bezpečnost uživatele vozíku. Na strmém nebo dlouhém svahu je nutné tlačit vozík rovně vpřed.

POZOR

OKAMŽITĚ VYPNĚTE NAPÁJENÍ ELEKTRICKÉHO VOZÍKU pokud:

- 1. Vozík dělá nenadálý/nekontrolovaný pohyb**
- 2. Směr jízdy není pod kontrolou**
- 3. Vozík nebrzdí**

BEZPEČNOSTNÍ POKYNY

DALŠÍ UPOZORNĚNÍ

OCHRANA ŽIVOTNÍHO PROSTĚDÍ

- V zájmu ochrany životního prostředí nevyhazujte elektrický invalidní vozík nebo vyřazenou baterii do běžného odpadu. Výrobek odneste na nejbližší sběrné místo k tomu určené. Kontaktujte, prosím prodejce nebo místní servisní středisko, kde pořídíte novou baterii a požádáte o likvidaci staré baterie. Předpisovou likvidací pomůžete zachovat cenné přírodní zdroje a napomůžete prevenci negativních dopadů na životní prostředí, případně na lidské zdraví. Pokud si nejste jisti, konzultujte věc s místně příslušnými odpovědnými orgány, aby nedošlo k porušení předpisů a následné sankci.

SKLADOVÁNÍ

- Udržujte skladovací prostředí suché.
- Dodržujte skladovací teplotu uvedenou v tomto manuálu.
- Neskladujte elektrický invalidní vozík ve vlhkém prostředí, například: v blízkosti koupelny.
- Pokud invalidní vozík v dešti zmokl, okamžitě otřete vodu.

SERVIS

- Pokud je nutná oprava nebo modifikace vozíku, kontaktujte prosím vašeho prodejce. **Nikdy neupravujte vozík sami bez výslovného souhlasu prodejce!** Mohlo by to vést k poškození na zdraví uživatele nebo technické poruše vozíku.
- **Pokud zazní abnormální zvuk nebo se objeví závada, okamžitě kontaktujte vašeho prodejce/vaše servisní středisko.** Životnost vozíku je 5 let od data výroby. Doporučujeme provádět preventivní technickou údržbu každých 6-12 měsíců dle frekvence užívání vozíku.

OCHRANA PŘED ELEKTROMAGNETICKÝM RUŠENÍM

- Elektrický invalidní vozík by měl být mimo dosah silných magnetických polí a velkých indukčních elektrických zařízení, jako je rozhlasová stanice, televizní stanice, podzemní rozhlasová stanice, rádio, radiostanice pro přenos mobilních telefonů.
- Nezapínejte ruční osobní komunikační zařízení, jako jsou vysílačky (CB rádia) nebo mobilní telefony, když je elektrický vozík zapnutý.
- Uvědomte si, že přidání příslušenství nebo komponentů či úpravy elektrického vozíku mohou zvýšit jeho náchylnost k rušení zdroji rádiových vln.
- Nahlaste všechny případy samovolného pohybu vozíku nebo uvolnění brzdy prodejci a pokuste se zjistit, zda se v okolí nenachází zdroj rádiových vln.

INSTALACE a OVLÁDÁNÍ

VYBALENÍ A PRVNÍ ROZLOŽENÍ

1. Vyjměte vozík a všechny jeho součásti z balení. Ujistěte se, že všechny součásti jsou přítomny.



Obrázek 5: Rozbalení složeného vozíku

2. Instalujte ovládací modul (viz instrukce na str.13)



Obrázek 6: Instalace ovládacího modulu

3. Uchopte křeslo za tlačné madlo a za sedadlo, a vozík roztáhněte. Vozík pozvolně roztahujte až uslyšíte kliknutí, což indikuje, že zamykací přezka sama zapadla do správné polohy. Polohu přezky vždy před použitím zkontrolujte.



Obrázek 7: Rozložení vozíku

4. Zkontrolujte zapojení baterie (viz přesné instrukce na str.14)

INSTALACE a OVLÁDÁNÍ

SLOŽENÍ

Uvolněte zamykací přezku na zadní části vozíku. (1) Jednou rukou uchopte tlačné madlo a druhou sedadlo. Oběma rukami zatlačte proti sobě (2), dokud se vozík úplně nesloží (3).



Obrázek 9: Složení vozíku

ODKLOPENÍ PODRUČEK

Pro uvedení područek do volného stavu (kdy je možné je odklopit) zmáčkněte zamykací knoflík pod područkou (1) a zvedněte područku směrem nahoru (2). Pro sklopení područky jednoduše zatlačte područku rukou zpět do původní polohy dolů.

Uživatelům invalidních vozíků, který nemohou samostatně odklápět loketní opěrku, se doporučuje, aby jim s odklopením loketní opěrky pomohla jiná osoba.



Obrázek 10: Odklopení područky

INSTALACE OVLÁDACÍHO MODULU

Vložte ovládací modul do kolejnice na pravé nebo levé područce. Nastavte požadovanou vzdálenost modulu a zajistěte vybranou polohu pomocí šroubu připevněnému na spodní straně kolejnice.

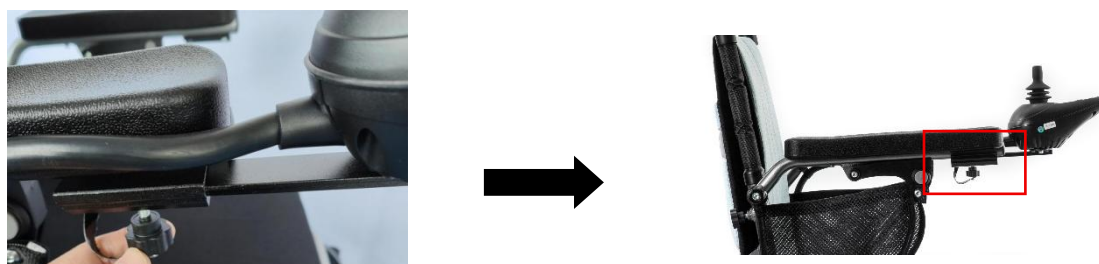

INSTALACE a OVLÁDÁNÍ

ODPOJENÍ BATERIE

1. Odpojení baterie: Stiskněte kulaté tlačítko na horní části baterie a pak ji vysuňte ven z konstrukce vozíku.
2. Zapojení baterie: Zarovnejte baterii s kolejnicí v konstrukci vozíku a zasuňte baterii směrem dovnitř. Po dokončení správné instalace uslyšíte cvaknutí.

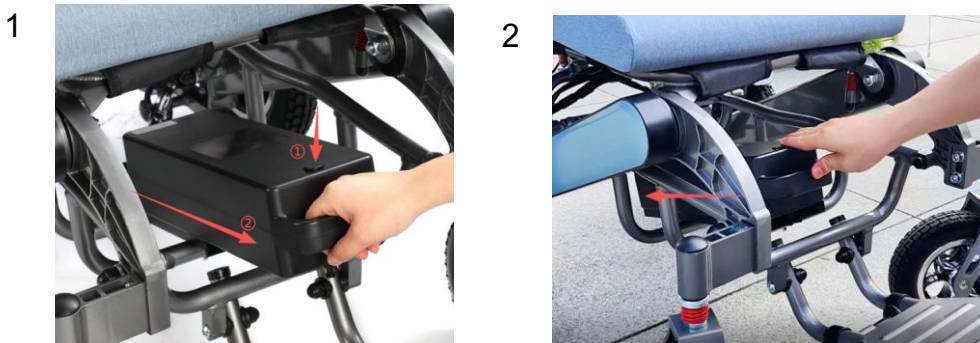

Obrázek 10: Odpojení a zapojení baterie

PŘEPNUTÍ DO MANUÁLNÍHO REŽIMU

Na motorech zadních kol se nachází spojky/manuální brzdy (červené páčky), kterými je možné vypnout napájení vozíku a přepnout tak vozík do manuálního režimu, kdy je možné vozík volně tlačít.



Obrázek11: Spojky (červené páčky) na motorech zadních kol

Pro přepnutí do manuálního režimu: Přepněte brzdové páčky do polohy směřující dozadu (směrem jako když vozík couvá). Vozíkem bude možné zlehka pohybovat.

Pro přepnutí do režimu napájení baterií: Přepněte brzdové páčky do polohy směřující dopředu (směrem jízdy dopředu). Vozík bude poháněn motory a bude za jízdy brzdít automatickými elektromagnetickými brzdami integrovanými v motorech.

Pokud jsou páčky nastavené na manuální režim a budete se snažit rozjet vozík joystickem, vozík NEPOJEDE a ovladač bude signalizovat chybu (pípání a blikání). Vypněte ovladač, páčky přepněte dopředu a poté opět zapněte ovladač.

UPOZORNĚNÍ



Snažte se udržovat vozík v režimu elektrického napájení. Úlohou manuální brzdy je umožnit tlačení vozíku k případech, kdy není možné využít elektrický pohon (např. na přeplněných místech).

INSTALACE a OVLÁDÁNÍ

OVLÁDACÍ MODUL

Elektrický vozík se zapíná a ovládá pomocí tlačítek na ovládacím modulu. Směr jízdy se udává pomocí joysticku.



Zapnutí/Vypnutí: Pro zapnutí vozíku stiskněte tlačítko , kontrolka kapacity baterie se rozsvítí zleva doprava. Pro vypnutí opět stlačte tlačítko  a kontrolka zhasne.

Tlačítko zapnutí/vypnutí můžete použít v nouzových situacích k zastavení vozíku.

Kontrolka napájení a kapacity baterie: Po zapnutí vozíku ukazuje zbývající odhadovanou hodnotu baterie. Pokud svítí všechna světla, vozík je plně nabitý. Pokud svítí pouze červené LED světlo, baterii je třeba nabít. Při jízdě na delší vzdálenost by měla být baterie plně nabitá. Pokud svítí pouze červené LED světlo, je kapacita baterie extrémně omezená, je třeba ji okamžitě nabít.

Klakson: Stisknutí tlačítka bude klakson znít, dokud jej neuvolníte.

Joystick: hlavní funkcí joysticku je ovládání rychlosti a směru elektrického invalidního vozíku. Joystickem lze pohybovat invalidním vozíkem v libovolném směru. Čím dále se joystick pohybuje od středu, tím rychleji se vozík pohybuje. Po uvolnění joysticku se elektrický invalidní vozík automaticky zabrzdí.

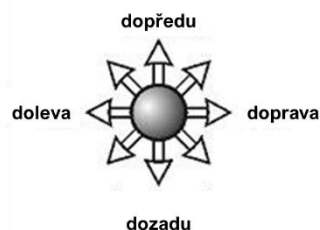

Nastavení rychlosti: Rychlost je rozdělena do pěti sekcí (značené pěti LED světélky) seřazených podle % z maximální rychlosti 20 %, 40 %, 60 %, 80 %, 100 %.

Pokud chcete během jízdy rychlost snížit či zvýšit, musíte vozík nejprve zastavit, upravit rychlost a znovu dát vozík do pohybu!

INSTALACE a OVLÁDÁNÍ

Tlačítko zpomalení: Tímto tlačítkem lze snížit stupeň rychlosti, příslušný ukazatel rychlosti zhasne na panelu. Během jízdy vozíku nelze rychlost snižovat.

Tlačítko zrychlení: Tímto tlačítkem lze zvýšit stupeň rychlosti, příslušný ukazatel rychlosti se rozsvítí na panelu. Během jízdy vozíku nelze rychlost zvyšovat.

Tlačítko vypnutí zvuku: Tímto tlačítkem vypnete/zapnete zvukovou signalizaci stlačením tlačítek na ovládacím modulu.

SOS tlačítko: Tímto tlačítkem zapnete zvukovou signalizaci, která přivolává pomoc z protěžení blízkosti (zazní slovo „Help“, tj. pomoc).

Režim spánku: Pokud joystick nepracuje déle než 20 minut, napájení se automaticky vypne a systém je v režimu spánku, systém se probudí z režimu spánku stisknutím tlačítka zapnout/vypnout.

DÁLKOVÉ OVLÁDÁNÍ

Dálkový ovladač je napájen 2x AAA bateriemi. Ovladač operuje na frekvenci 2.4 GHz. Dálkový ovladač v balení je již z výroby na váš vozík napárován. Pokud by však bylo potřeba ovladač měnit, zde je postup pro párování dálkového ovladače s ovládacím modulem:

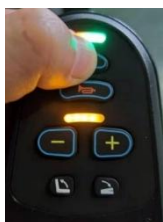

1. Zapněte ovládací modul.



4. Stiskněte klakson, ovladač se přepne do párovacího režimu.



2. Stiskněte tlačítko vypínače na dálkovém ovladači po dobu 5 vteřin.

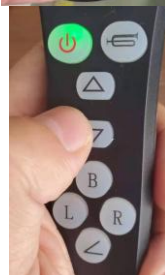

5. Podržte šipku dolů na dálkovém ovladači, dokud nepřestane blikat tlačítko vypínače na dálkovém ovladači. Oba ovladače se vypnou.



3. Stiskněte a podržte tlačítko pro snížení rychlostního stupně, dokud se ukazatel rychlostního stupně nerozsvítí uprostřed žlutě.



6. Ovladače jsou spárovány.

BATERIE a NABÍJENÍ

BATERIE

Elektrický invalidní vozík používá bezúdržbovou uzavřenou lithiovou baterii. Baterie jsou navrženy tak, aby zvládly hluboké vybití. Přestože jsou výkonově podobné autobateriím, nelze je zaměnit. Autobaterie nejsou určeny pro dlouhé období hlubokého vybití a nejsou bezpečné pro použití v elektrických invalidních vozících.

Pro nabíjení vozíku používejte pouze originální nabíječku. Vždy nabíjejte v suché, dobře větrané místnosti s doporučenou teplotou od +10 °C do +30 °C.

NABÍJENÍ

Pro maximalizaci účinnosti baterie vašeho invalidního vozíku, dodržujte tyto kroky **při prvním nabíjení**:

1. Baterie by měla být při prvním použití plně nabitá, aby vaše baterie mohla dosáhnout 90 % účinku.
2. Při prvních jízdách začněte pomalu a nejezděte příliš daleko. Po prvním nabití používejte vozík tak dlouho, dokud není baterie úplně vybitá.
3. Nechte baterii nabíjet 8–14 hodin a poté invalidní vozík znovu uveďte do provozu, baterie nyní může využít více než 90 % svého potenciálu.
4. Po 4-5 cyklech nabití a vybití dosáhne účinek baterie 100% a s dlouhodobým efektem.

Často nabíjené baterie poskytují spolehlivý výkon a dlouhou životnost baterie.

Klíčové body pro prodloužení životnosti baterie: často nabíjejte, aby byla baterie stále plná. Pokud se elektrický invalidní vozík nepoužívá, je lepší udržovat baterii v plném stavu. Pokud přestanete používat na delší dobu, doporučuje se nabíjet každý týden. Pokud není baterie často nabíjena nebo není plně nabitá, může se baterie trvale poškodit, což způsobí nespolehlivý provoz a zkrácení životnosti baterie.

Výměnu baterie může provádět pouze servisní technik. Nesprávný postup výměny baterie může způsobit nebezpečí výbuchu. Pro výměnu je vhodná pouze stejná nebo doporučená baterie výrobcem.

Pokud chcete poslat svůj invalidní vozík přepravní společností, musíte předem kontaktovat přepravní společnost, abyste se ujistili, že baterie splňuje speciální požadavky na jejich přepravu.

Likvidaci použitých baterií provádějte podle příslušných ustanovení státu.

ÚDRŽBA A SKLADOVÁNÍ

Elektrický invalidní vozík je bezúdržbový, doporučujeme však pravidelně (např. před každým použitím, nebo alespoň 1 týdně) provádět následující: čištění vozíku, kontrolu a dofukování pneumatik, kontrolu kapacity baterie a nabíjení baterie, kontrolu kabelů a kontrolu spojovacích šroubů, které se používáním mohli uvolnit.

Ovládací modul (zejména joystick) chraňte proti nárazům a poškození. Nenechávejte vozík a ovládací modul ve vlhkém prostředí po delší dobu. Chraňte proti znečištění jídlem nebo prostředím. Kontrolujte stav kabelů a připojení.

Pro další údržbu se prosím obraťte na vašeho prodejce nebo servisního technika.

Nerozebírejte elektrický vozík, pokud nejsou aktivovány elektromagnetické brzdy a ovladač není vypnutý.

Výrobce doporučovaná údržba: Elektrický invalidní vozík, zejména motory, by měli být kontrolovány každých 6 měsíců. Generální servisní prohlídka prováděna každých 12 měsíců.

ČIŠTĚNÍ

Vozík otírejte hadříkem. Používejte jemné čisticí prostředky. Při otírání joysticku buďte obzvláště opatrní!

Nepoužívejte abrazivní a podobné čisticí prostředky. Pro čištění nepoužívejte proud vody ani vysokotlaké čističe. Vždy všechny části řádně osušte, obzvlášť elektronické části. Ovladač držte mimo dosah vlhkosti.

SKLADOVÁNÍ

Vozík skladujte na dobře větraném místě bez korozivních plynů a vlhkostí vzduchu menší jak 80 %. Pro skladování zvolte nejlépe pokojovou teplotu, vždy v rozmezí -15 °C až +40 °C.

ODSTAŇOVÁNÍ ZÁVAD

ODSTRAŇOVÁNÍ ZÁVAD

Schéma závad indikovaných na ovládacím modulu		
Indikace chyby	Porucha	Řešení
Všechny LED kontrolky jsou zhasnuté, žádný zvuk	Napájení je vypnuto nebo v pohotovostním režimu a napájecí kabel je ve špatném kontaktu.	Zkontrolujte, zda není odpojený napájecí kabel.
Všechny LED kontrolky svítí	Napájecí zdroj je zapnutý a test při zapnutí proběhl úspěšně. Produkt může být používán normálně.	—
Levá červená LED svítí a ozývá se hlasový alarm	Extrémně nízké napětí baterie	Včas nabijte, nebo pokud je baterie vadná, vyměňte ji.
Dva dlouhé tóny po dvou krátkých tónech	Porucha levého motoru	Zkontrolujte, zda je konektor levého motoru správně zapojen a spojení je v pořádku.
Čtyři dlouhé tóny po dvou krátkých tónech	Porucha pravého motoru	Zkontrolujte, zda je konektor pravého motoru správně zapojen a spojení je v pořádku.
Šest dlouhých tónů po dvou krátkých tónech	Přetížení / nadproudový stav ovladače	Po velkém zatížení zkontrolujte, zda vozík nepřekročil jmenovité zatížení, vypněte jej a znovu zapněte.
Sedm dlouhých tónů po dvou krátkých tónech	Problém s joystickem	Při zapnutí ovladače uvolněte joystick a ponechte jej ve středové poloze. Poté vypněte a znovu zapněte.
Osm dlouhých tónů po dvou krátkých tónech	Porucha samotného ovladače	Vyměňte ovladač.
Devět dlouhých tónů po dvou krátkých tónech	Porucha samotného ovladače	Vyměňte ovladač.
Výše uvedené je pouze posouzení a řešení základních indikací ovládacího modulu. Jiné závady je třeba řešit s prodejcem/servisním střediskem/výrobcem.		

DALŠÍ INFORMACE

SEZNAM PŘÍSLUŠENSTVÍ

1. Nabíječka	1ks
2. Dálkový ovladač	1ks
3. Návod	1ks
4. Sada nářadí na údržbu	1ks

ZÁRUKA

- Pro účely záruky, je naprosto nezbytné, abyste uschovali stvrzenku nebo jiný doklad o koupi. V případě reklamace je nutno doložit prodejci doklad o koupi (účtenka/faktura).

Na konstrukci elektrického vozíku vč. motorů se vztahuje záruka 24 měsíců.

Upozorňujeme, že záruka se nevztahuje na:

- Opotřebitelné díly: čalounění, pneumatiky, loketní opěrky
- **Baterii** (záruka 12 měsíců)
- Poškození způsobená samostatným provedením oprav, změnami na výrobku
- Poškození způsobená poškozením vozíku během přepravy
- Poškození způsobená nesprávným používáním
- Poškození způsobená nedodržením pokyn dle návodu k obsluze
- Poškození způsobená přírodními živly (požáry, zemětřesení, povodně)
- Výměnu spotřebního materiálu, jako jsou pneumatiky, pojistky, plastové díly, skleněné díly, maziva atd.

Výrobce: NINGBO BAICHEN MEDICAL DEVICES CO., LIMITED

Adresa: Diqu Building, 666 Taikang Middle Road, Ningbo, Zhejiang, China

<https://www.baichen.ltd/>

Zplnomocněný zástupce: SUNGO Europe B.V.

Fascinatio Boulevard 522, 2909VA Capelle aan den IJssel, The Netherlands

Datum návodu: 1.12.2025

Dovozce v ČR: Na Stáří Doma s.r.o., IČO: 09720359

Adresa provozovny: Jankovcova 13, 17100, Praha, Česká republika

Kontakt: www.nastaridoma.cz, info@nastaridoma.cz

